

Инструкция по монтажу

Комплект переналадки на другой вид газа

8 738 703 090 0 /... 092 0

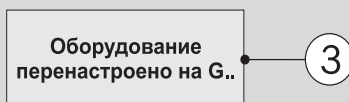
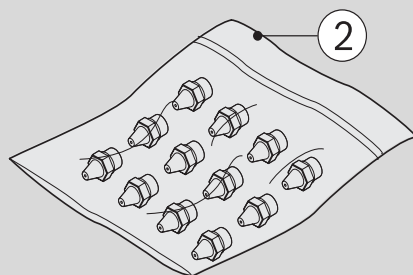
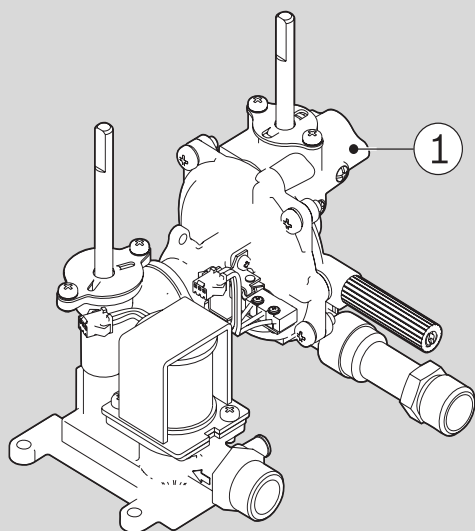

672081282-00.lv

- [1] Газовая/водяная арматура
- [2] Форсунки (12х)
- [3] Стикер





[de]	Installation nur durch einen zugelassenen Fachbetrieb!
[en]	To be installed by a heating engineer only.
[fr]	Ne faire effectuer l'installation que par un installateur agréé !
[bg]	Монтажът да се извърши само от оторизирано специализирано предприятие!
[cs]	Instalaci smí provádět pouze autorizovaná odborná firma!
[da]	Installationen må kun udføres af et autoriseret VVS-firma!
[el]	Η εγκατάσταση πρέπει να διεξαχθεί αποκλειστικά από εγκεκριμένη εξειδικευμένη εταιρία!
[es]	La instalación sólo debe ser realizada por una empresa instaladora autorizada.
[et]	Paigaldada võib vaid volitatud ettevõtte.
[hr]	Instalaciju smije samo vršiti samo certificirano stručno poduzeće!
[hu]	Az installálást csak arra feljogosított szakipari üzem végezheti!
[it]	L'installazione deve essere eseguita esclusivamente da personale specializzato autorizzato!
[lt]	Montavimo darbus privalo atlikti tik įgaliotos specializuotos įmonės personalas!
[lv]	Montāžu atlaups veikt tikai autorizētām specializētām uzņēmumam!
[nl]	Installatie alleen door een erkend installateur!
[no]	Skal kun installeres av godkjent fagbedrift!
[pl]	Instalacja możliwa tylko przez autoryzowany serwis!
[pt]	A instalação apenas deve ser efectuada por um técnico autorizado!
[ro]	Este admisă efectuarea lucrărilor de instalare numai de către o firmă de specialitate autorizată!
[ru]	Монтаж должна выполнять только специализированная фирма, имеющая разрешение на выполнение
[sk]	Instaláciu smie vykonať iba špecializovaná firma s povolením!
[sl]	Samo pooblaščeni inštalater sme izvesti inštalacijo.
[sr]	Instalaciju sme da vrši samo ovlašćeni servis!
[sv]	Installationer får endast utföras av auktoriserad installatör!
[tr]	Cihazlar, mutlak şekilde yetkili tesisatçı bayi tarafından monte edilmelidir!
[uk]	Монтаж проводиться лише спеціалізованим підприємством!
[zh]	只可由获得许可的专业公司进行安装!

Tab. 1

	[de]	Montageanleitungen des Gerätes und aller verwendeten Zubehöre beachten!
	[en]	Observe the instruction manuals for both the device and any accessories used.
	[fr]	Respecter les instructions relatives à l'appareil et à tous les accessoires utilisés.
	[bg]	Δ се съблюдават инструкциите за уреда и за всички използвани принадлежности!
	[cs]	Respektujte návody k přístroji a ke všem použitým příslušenstvím!
	[da]	Overhold alle vejledninger til apparatet og det anvendte tilbehør!
	[el]	Λάβετε υπόψη σας τις οδηγίες της συσκευής και όλων των πρόσθετων εξαρτημάτων που χρησιμοποιούνται!
	[es]	Es imprescindible tener en cuenta las instrucciones del aparato y de todos los accesorios utilizados.
	[et]	Järgida seadme juhendit ja kasutada vajalikke lisatarvikuid!
	[hr]	Pridržavati se uputa za korištenje uređaja i dodatne opreme!
	[hu]	Vegye figyelembe a kézikönyvet és valamennyi felhasznált tartozék útmutatóit!
	[it]	Osservare le istruzioni dell'apparecchio e di tutti gli accessori impiegati!
	[lt]	Laikykitės įrenginio ir visų naudojamų priedų instrukcijų!
	[lv]	Ievērot iekartas un visu izmantoto piederumu instrukcijas!
	[nl]	Handleidingen van het apparaat en alle gebruikte toebehoren respecteren!
	[no]	Ta hensyn til anvisningene for apparatet og alt tilbehør som brukes!
	[pl]	Przestrzegać instrukcji obsługi dotyczących urządzenia i używanego z nim całego wyposażenia!
	[pt]	Observar as instruções do aparelho e de todos os acessórios utilizados!
	[ro]	Este necesară respectarea instrucțiunilor echipamentului și ale tuturor accesoriilor utilizate!
	[ru]	Выполняйте требования инструкций на оборудование и все примененные комплектующие!
[sk]	Dodržiavajte pokyny uvedené v návodoch k zariadeniu a vsetkému použitému príslušenstvu!	
[sl]	Pazite mna inštalacijska navodila aparata in uporabo dodatne opreme.	
[sr]	Pridržavati se uputstava za ovaj uređaj i sve korišćene pri bore!	
[sv]	Följ bruksanvisningarna till apparaten och alla tillbehör som används!	
[tr]	Cihazın ve kullanılan tüm aksesuarların kılavuzları dikkate alınmalıdır!	
[uk]	Дотримуйтеся посібників з експлуатації для приладу та для усіх компонентів, які використовуються!	
[zh]	注意设备和所有附件的说明!	

Tab. 2

## 1 Пояснения символов и указания по технике безопасности

### 1.1 Пояснения условных обозначений

#### Предупреждения

 Предупреждения обозначены в тексте восклицательным знаком в треугольнике на сером фоне.

 При опасности удара электрическим током вместо восклицательного знака в треугольнике стоит молния.

Выделенные слова в начале предупреждения обозначают вид и степень тяжести последствий, наступающих в случае непринятия мер безопасности.

- **УВЕДОМЛЕНИЕ** означает, что возможно повреждение оборудования.
- **ВНИМАНИЕ** означает, что возможны травмы лёгкой и средней тяжести.
- **ОСТОРОЖНО** означает, что возможны тяжёлые травмы.
- **ОПАСНО** означает, что возможны травмы, опасные для жизни.

#### Важная информация

 Важная информация без каких-либо опасностей для человека и оборудования обозначается приведенным здесь знаком. Она выделяется горизонтальными линиями над текстом и под ним.

#### Другие знаки

Знак	Описание
▶	Действие
→	Ссылка на другое место в инструкции или на другую документацию
•	Перечисление/список
–	Перечисление/список (2-ой уровень)

Таб. 3

- ▶ Отверните 2 винта на горелке и защитную пластину (→ рис. 2).

## 2 Переналадка на другой вид газа (только для специалистов)

 **ВНИМАНИЕ:** угроза жизни от взрыва!

- ▶ Закройте газовый кран перед проведением работ с газовым оборудованием.
- ▶ Закройте водяную арматуру.
- ▶ Слейте воду из котла.

### 2.1 Переоборудование на другой вид газа

- ▶ Снимите облицовку котла.
- ▶ Отверните 2 винта линии холодной воды и отсоедините линию от водяной арматуры от (→ рис. 1).



Рис. 1 Отверните винты линии холодной воды



Рис. 2 Удалите защитную пластину

- ▶ Удалите запальную горелку из главной горелки (→ рис. 3).

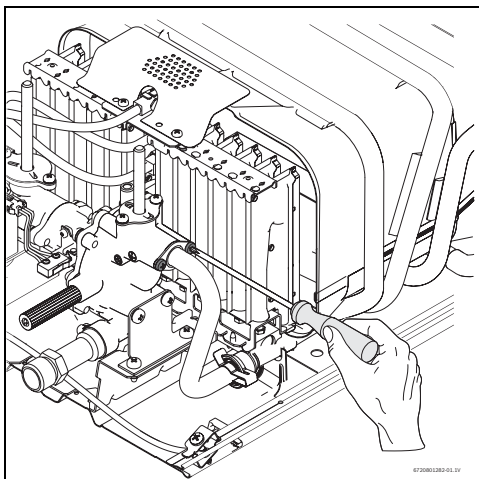

Рис. 3

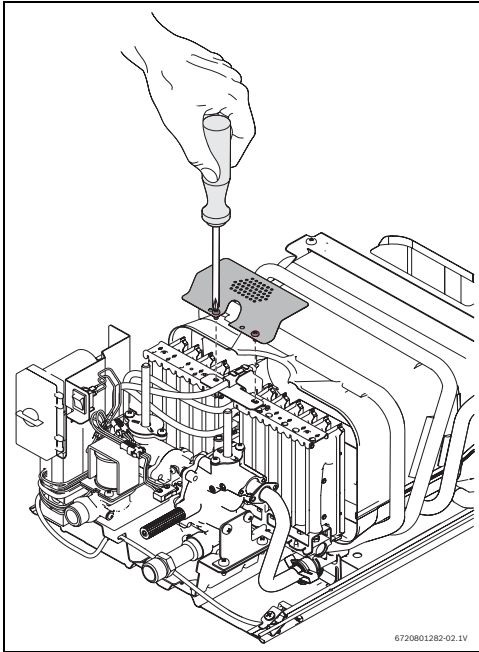
- ▶ Отсоедините оба электрических штекера, микровыключатель и газовую арматуру (→ рис. 4).

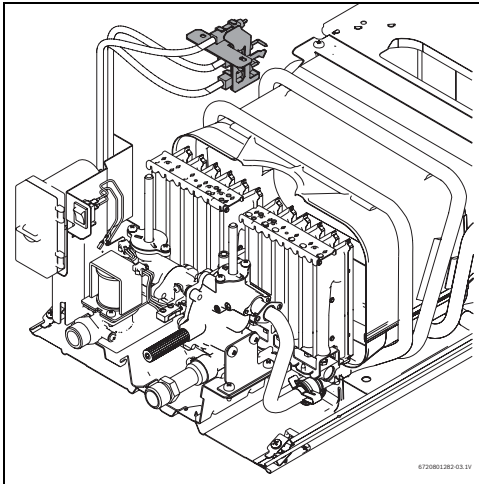

Рис. 4

- ▶ Отверните 4 винта и удалите газовую/водяную арматуру из котла.

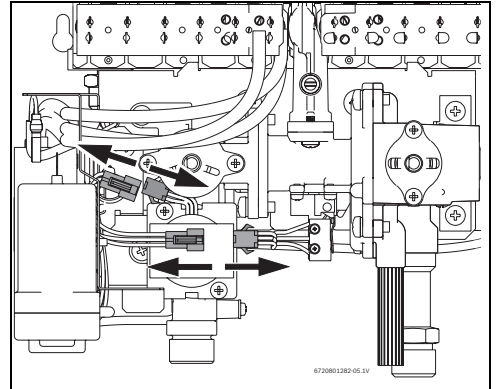

Рис. 5

## Переналадка на другой вид газа (только для специалистов)

- ▶ Отверните оба винта, которыми газовая/водяная арматура крепится к главной горелке.

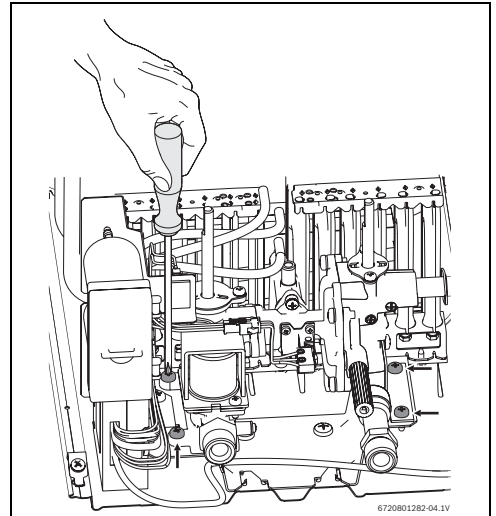

Рис. 6 Удалите главную горелку

- ▶ Удалите форсунки и установите новые форсунки в правильном порядке (→ рис. 7 и рис. 8).



Настройки форсунок различны и зависят от вида газа.

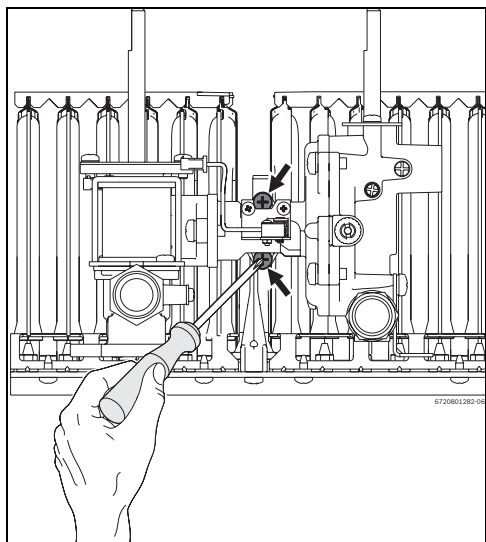

Рис. 7 Настройка форсунок для G30

Вид газа	Подаваемое давление	Применяемые форсунки		
		Поз.	Количество	Метка
G30	30 мбар	1	2	75
		2	10	67

Таб. 4

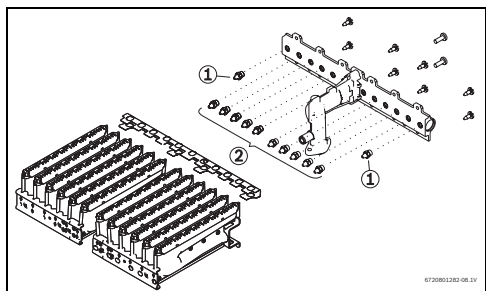

Рис. 8 Настройка форсунок для G20

Вид газа	Подаваемое давление	Применяемые форсунки		
		Поз.	Количество	Метка
G20	20 мбар	1	3 + 3	104
		2	6	100

Таб. 5

- ▶ Замените газовую/водяную арматуру.
- ▶ Проверьте наклейку новой газовой/водяной арматуры.

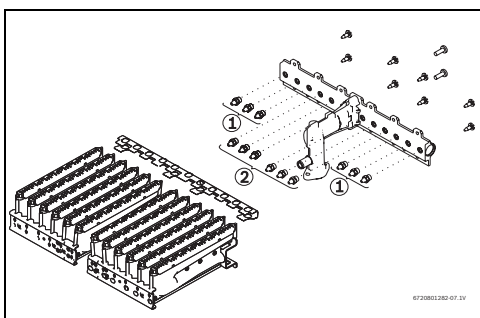

Рис. 9 Наклейка газовой/водяной арматуры

Вид газа	Подаваемое давление	Газовая/водяная арматура
		Номер типовой детали
G30	30 мбар	8 716 486 431 0
G20	20 мбар	8 716 486 430 0

Таб. 6

### 2.1.1 Регулирование давления на форсунках

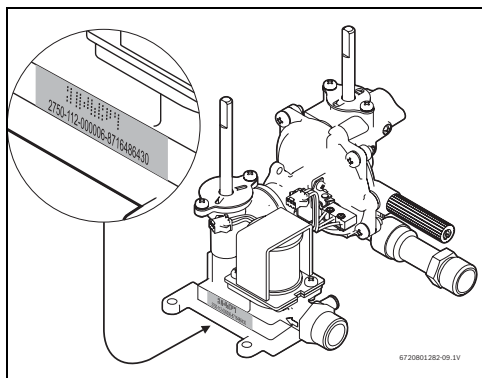
#### Подключение манометра

- ▶ Снять кожух аппарата.
- ▶ Ослабить запорный винт (→ Рис. 10 , [1]).
- ▶ Подключить манометр в точке измерения давления на форсунке (→ Рис. 10 , [1]).



Рис. 10 Точки измерения давления

[1] Точка измерения давления на форсунке

	Природный газ	Бутан	Пропан
Идентификационный номер	100	67	
	104		75
Давление в месте подключения (мбар)	20		30
Давление перед форсункой	17,3		28,1

Таб. 7 Давление перед форсункой

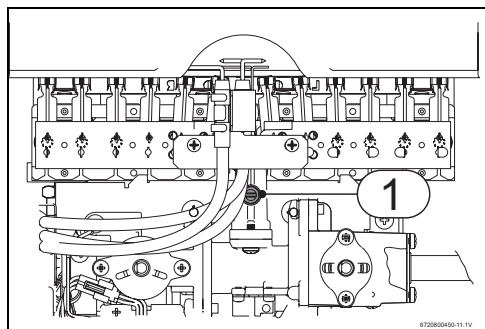
### 2.1.2 Монтаж прибора



Замените уплотнение между газовой/водяной арматурой и главной горелкой.

- ▶ Отверните оба винта, которыми главная горелка крепится к газовой/водяной арматуре.
- ▶ Закрепите газовую/водяную арматуру четырьмя винтами на котле.



Замените уплотнение линии холодной воды.

- ▶ Прикрепите линию холодной воды к арматуре.
- ▶ Подключите оба электрических штекера, микровыключатель и газовую арматуру.
- ▶ Выполните подключения газа и воды к котлу.
- ▶ Наклейте стикер с пометкой «Оборудование перенастроено на сжиженный газ» на оборудовании.

### 2.1.3 Испытание на герметичность (опрессовка)

- ▶ Проверьте все уплотнения и подключения.
- ▶ Откройте кран горячей воды и проверьте, имеются ли неплотные места.
- ▶ Откройте запорный кран подачи газа.
- ▶ Включите котёл.
- ▶ Проверьте все уплотнения и подключения газа.
- ▶ Откройте кран горячей воды и проверьте, обнаружила ли главная горелка неплотные места.



**Original Quality by**  
**Bosch Thermotechnik GmbH**  
**Sophienstraße 30-32**  
**D-35576 Wetzlar/Germany**